

01 Allestimento / Arrangement

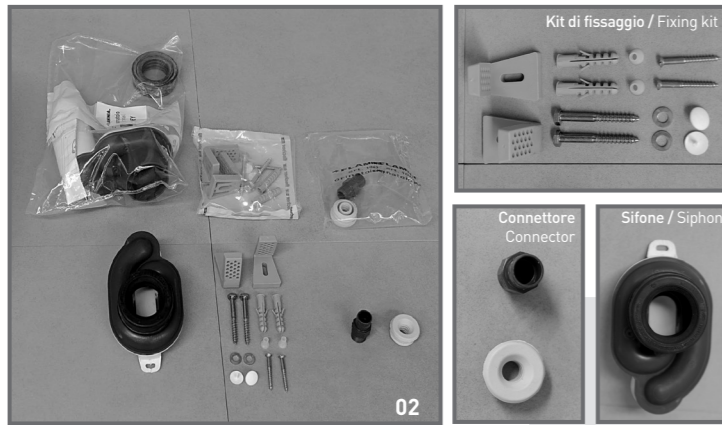

02 In dotazione / Equipment included

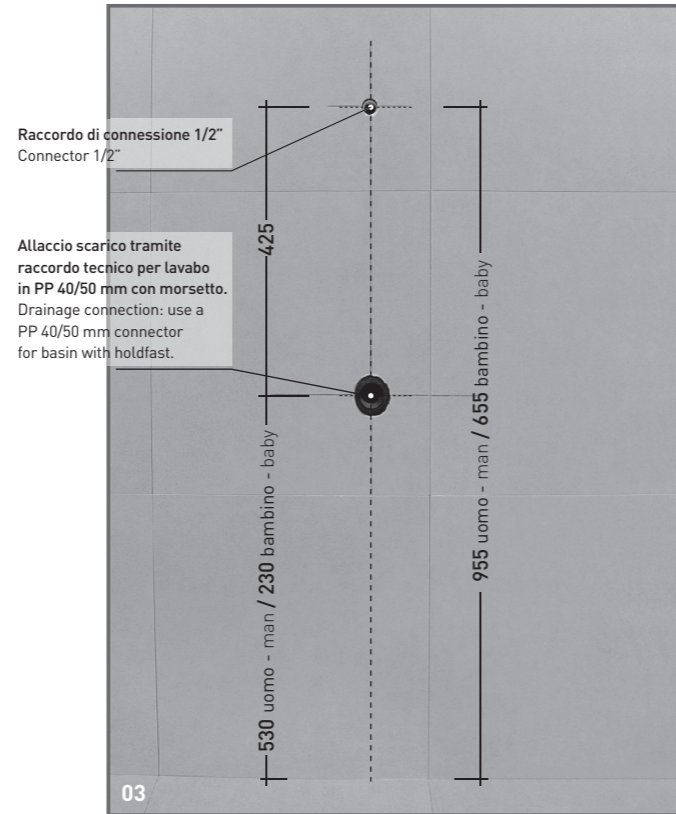

03 Predisposizione dello scarico e dell'adduzione acqua di risciacquo dell'orinatoio. Attenzione: rispettare le misure indicate.
Preparation of the drain and water supply for the flushing of the urinal. Attention: make sure to respect the measurements indicated.

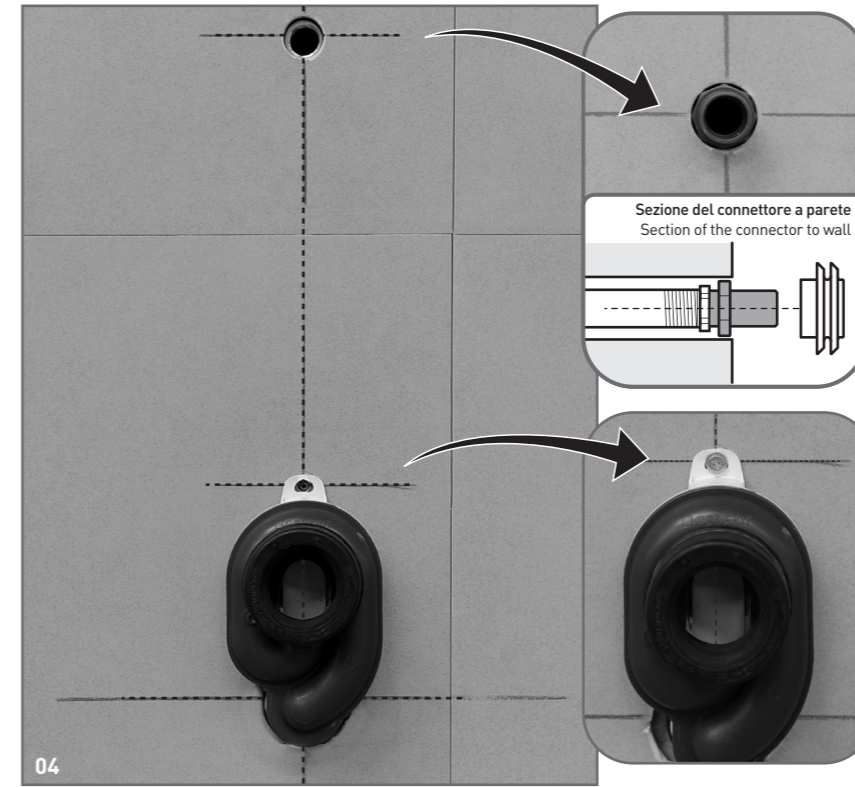

04 Installazione del sifone e del connettore. Avvitare il connettore di adduzione accertandosi che rimanga incassato nella parete, come da disegno. Collegare il sifone al morsetto di scarico; segnare la posizione del foro, utilizzando il sifone come dima. Quindi serrare la vite per allineare lo scarico al connettore di adduzione.
Installation of the siphon and connector. Screw the water supply connector, making sure it remains embedded in the wall as shown in the figure. Connect the siphon to the drain holdfast; mark the position of the hole using the siphon as a guide. Fasten the screws to align the drain with the water supply connector.



05 Allestimento dell'orinatoio: inserire il morsetto in gomma nell'apposito alloggiamento.
Setting up of the urinal: insert the rubber holdfast in the appropriate lodging.

Key art. KY29: by angeletti ruzza design / App goclean art. AP28G: by flaminia desing team

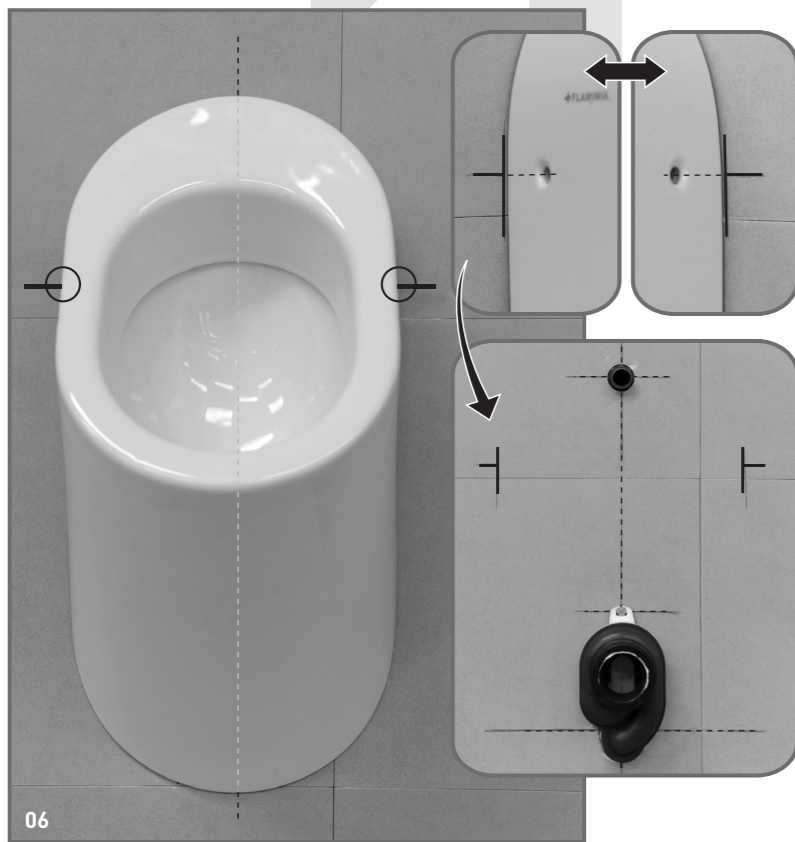

06 Predisposizione al fissaggio dell'orinatoio: montare il sanitario a parete, dopo aver ben lubrificato la guarnizione in gomma del sifone ed il morsetto; segnare sulla parete la posizione e l'allineamento dei fori di fissaggio.
Preparation for fixing the urinal to the wall after lubricating the rubber washer of the siphon and holdfast; mark on the wall the position and alignment of the fixing holes.

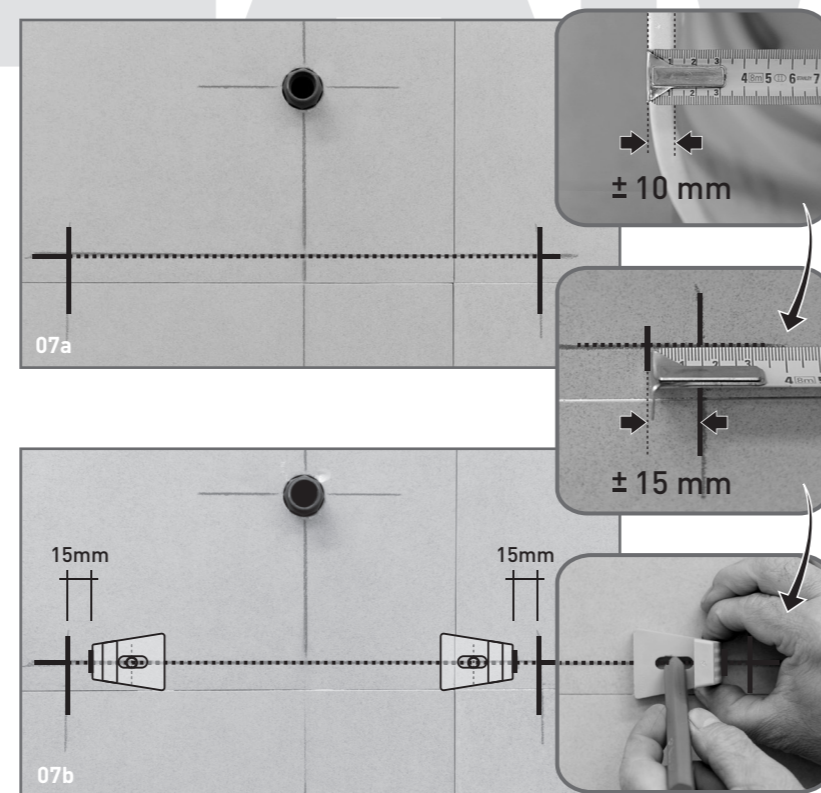

07 Preparazione al fissaggio delle staffe: tracciare l'allineamento dei fori di fissaggio (07a); rilevare lo spessore della ceramica (± 10 mm) riportare la misura maggiorata (± 15 mm) sulla parete; quindi con la staffetta in plastica segnare la posizione dei fori per il fissaggio.
Preparation for fastening the brackets: mark the alignment of the fixing holes (07a); measure the thickness of the ceramic urinal (± 10 mm) and mark out the increased measurement (± 15 mm) on the wall; then use the plastic bracket to mark the position of the fixing holes.

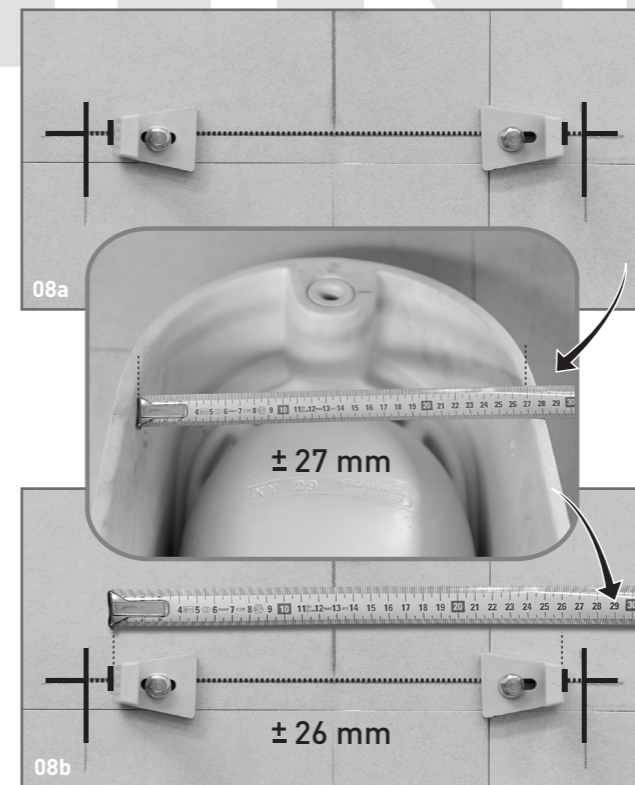

08 Fissaggio delle staffe: bloccare le due staffe come da foto (08a). Rilevare la misura interna del sanitario (± 27 mm) e successivamente verificare che la distanza fra le staffe sia inferiore di circa 10 mm (± 26 mm) a quella rilevata. Dopodichè serrare bene le staffe nella posizione corretta.
Fixing of the brackets: block the two brackets as shown in the photo (08a). Measure the inside of the sanitary fixture (± 27 mm) and then check that the distance between the brackets is at least 10mm (± 26 mm) less than the measurement. Securely fasten the brackets in the correct position.



09 Installazione dell'orinatoio: montare il sanitario a parete, dopo aver ben lubrificato la guarnizione in gomma del sifone ed il morsetto. Bloccare il sanitario a parete come in figura.
Installation of the urinal: mount the sanitary fixture to the wall after lubricating the rubber washer of the siphon and holdfast. Securely fasten the sanitary fixture to the wall as shown in the figure.

Installations Anleitung Urinal Key"Art. KY29 und "App" art. AP28G / Notice de pose pour l'urinoir "Key" ref. KY29 et "App" art. AP28G

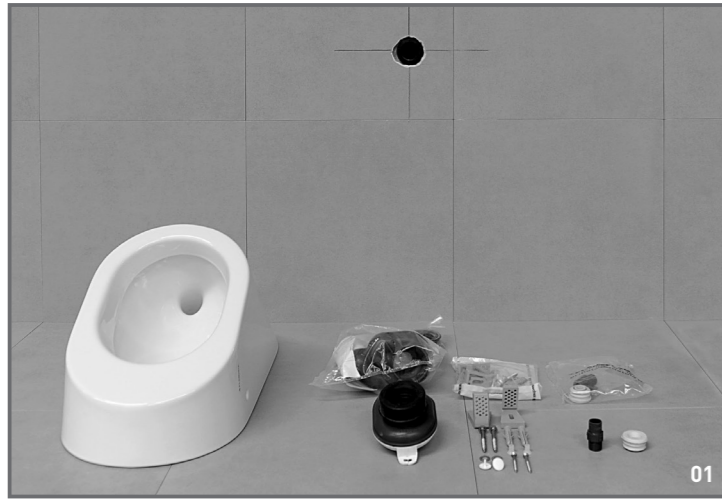

01 Verpackungseinheit / Contenu du carton

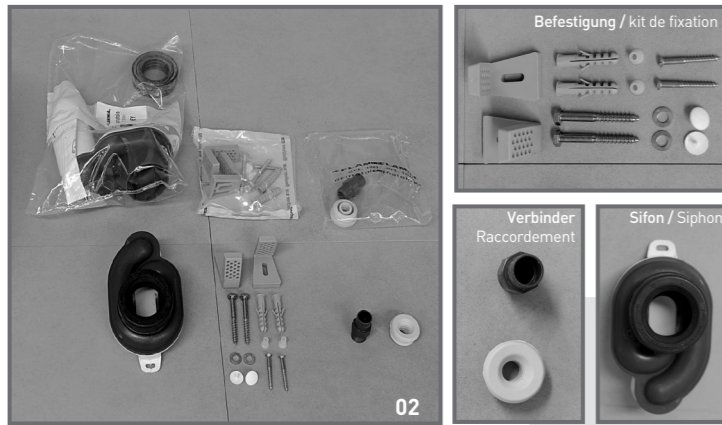

02 Enthaltene Zubehör / Pièces fournies

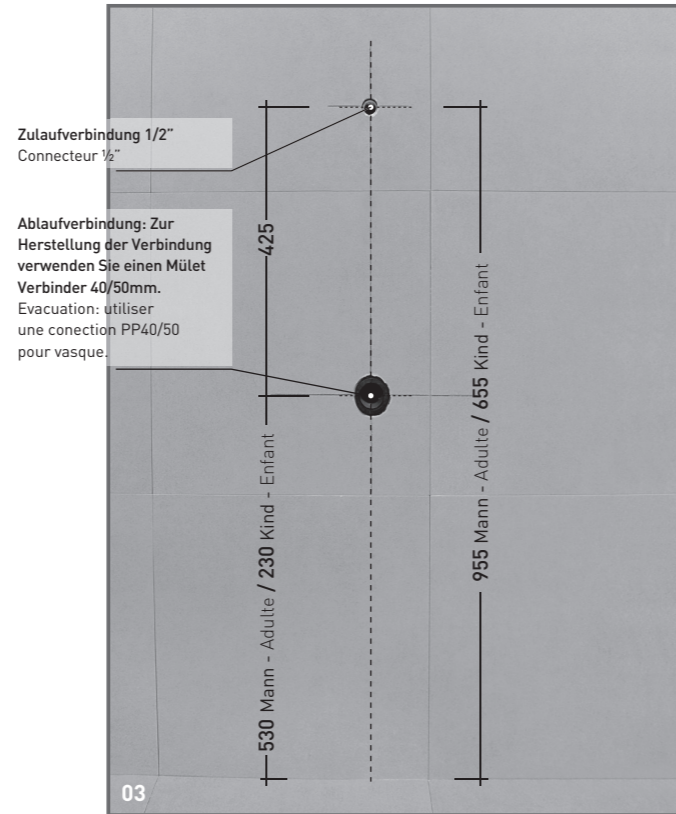

03 Vorbereitung der Installation des Zu- und Abflusses zur Spülung des Urinal. **ACHTUNG!** Beachten Sie **UNBEDINGT** die angegebenen Maße!
Préparation de l'alimentation en eau et de l'évacuation. Attention, veiller à bien respecter les cotes indiquées.

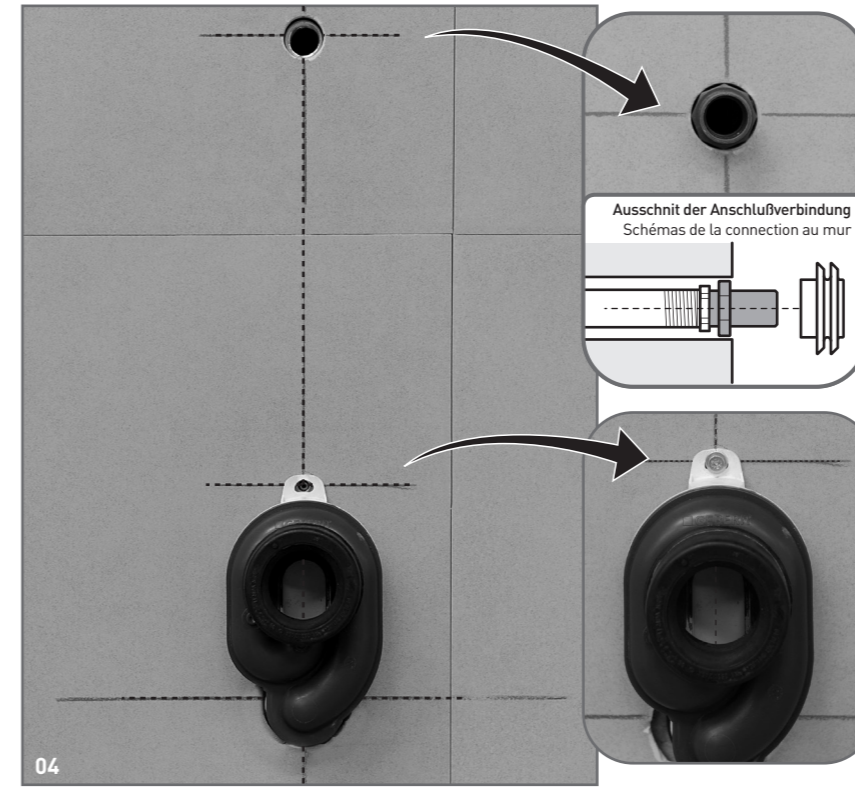

04 Installation des Zu- und Abflusses. Schrauben Sie den Zulaufverbinder ein, stellen Sie dabei jedoch sicher das dieser fest in der Wand eingeschraubt ist, wie im Bild dargestellt. Verbinden Sie den Syphon mit dem Ablauf in der Wand. Markieren Sie die Position des Loches, verwenden Sie dazu den Sifon als Schablone. Ziehen Sie die Schraube nach Ausrichten des Sifon fest.
Installation du siphon et des connections: Visser l'arrivée d'eau en vérifiant son bon positionnement dans le mur comme indiqué sur la photo. Connecter le siphon à l'évacuation. Utiliser le siphon comme guide pour marquer l'emplacement du trou. Serrer les vis afin d'aligner l'évacuation sur l'arrivée d'eau.



05 Vorbereitung zur Befestigung des Urinal: Bringen Sie den Gummiverbinder in das vorbereitete Loch ein.
Installation de l'urinoir: Insérer l'étrier en caoutchouc dans le support approprié.

Key art. KY29: by angeletti ruzza design / App goclean art. AP28G: by flaminia desing team

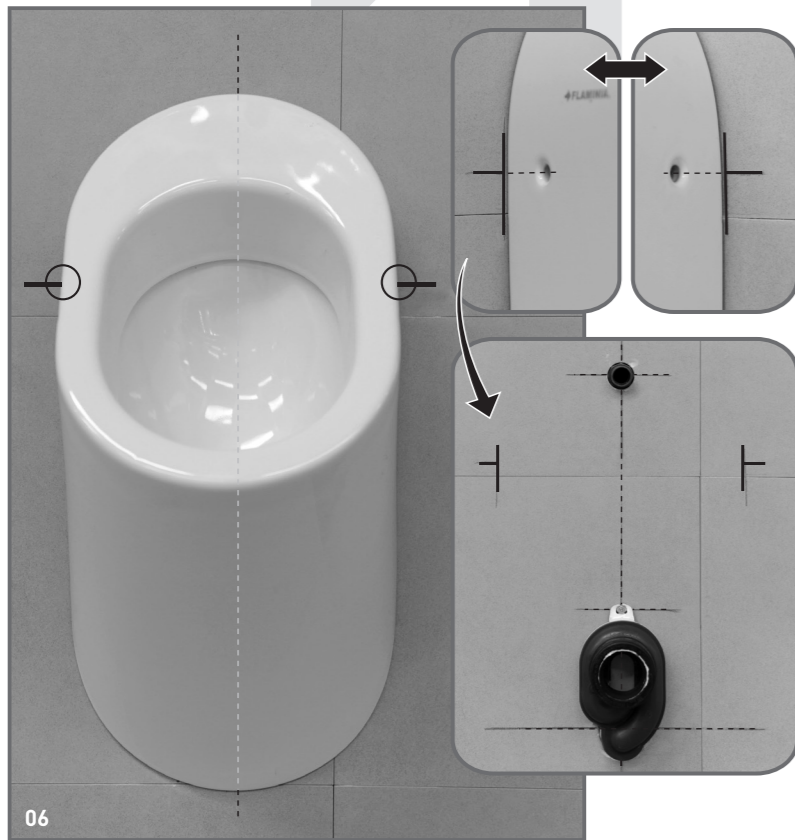

06 Vorbereitung zur Installation des Urinal an der Wand. Zeichnen Sie die Außenposition der Befestigungslaschen an der Wand an, nachdem Sie den Sifon und Zulaufgummiverbinder mit Gleitmittel eingestrichen haben.
Préparation pour fixer l'urinoir au mur: Monter le sanitaire au mur après avoir lubrifié les parties en caoutchouc. Marquer sur le mur l'emplacement des trous de fixation.

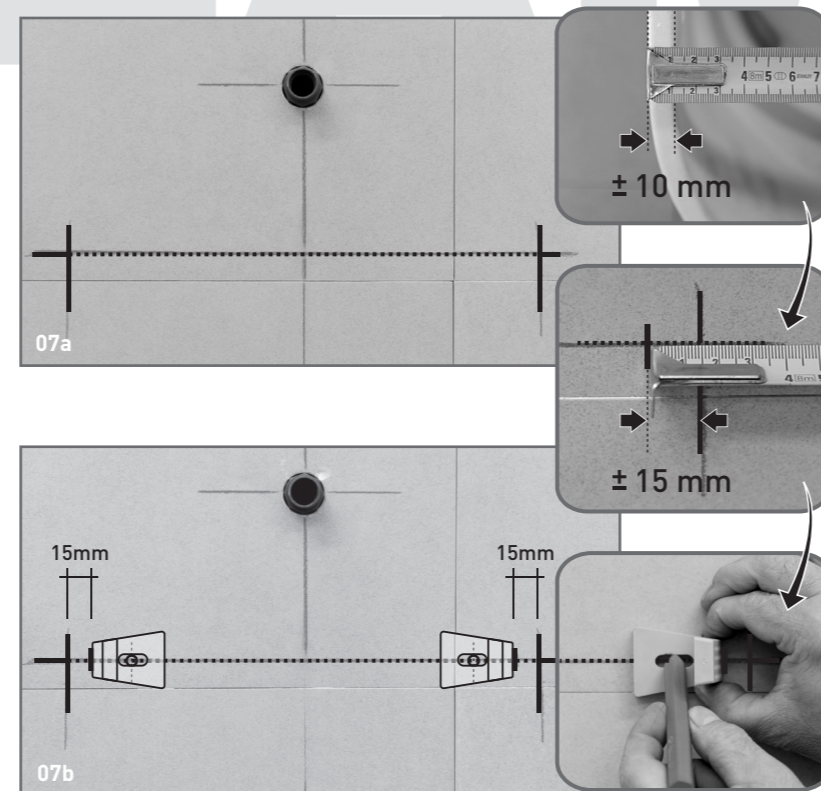

07 Vorbereitung zur Befestigung der Laschen. Zeichnen Sie die Bohrungen für die Laschen an (07a). Messen Sie die Stärke der Keramikwand des Urinales (±10mm) und zeichnen danach die Stärke an der Wand an (±15mm). Danach verwenden Sie die Laschen als Schablone um die Bohrungen anzuzeichnen.
Préparation au montage des équerres, marquage de l'alignement des trous de fixation (07): Mesurer l'épaisseur de la céramique de l'urinoir (± 10mm) et marquer la nouvelle mesure (± 15mm). Utiliser ensuite les équerres en plastique pour marquer la position des trous de fixation.

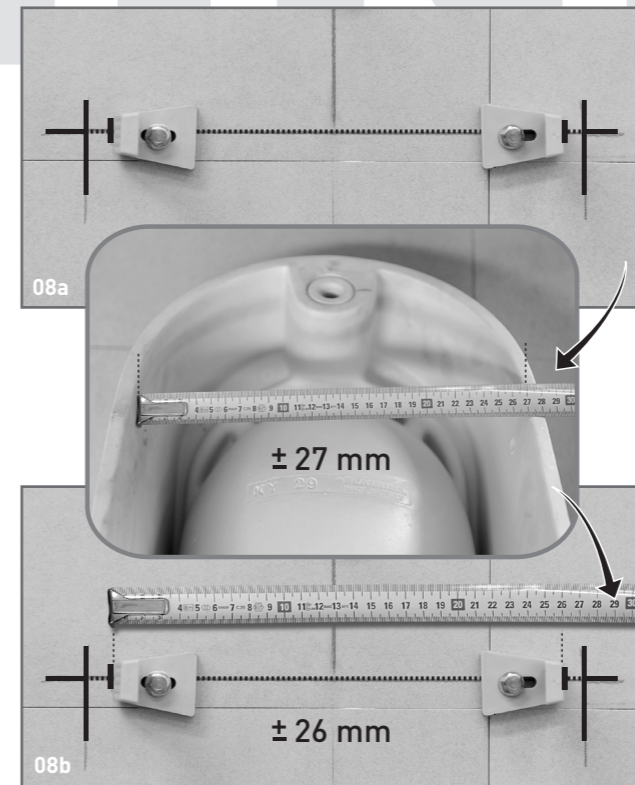

08 Montage der Befestigungslaschen. Schrauben Sie die Laschen an die Wand (8a). Nehmen Sie das Innenmaß des Urinal (±27mm) und überprüfen dann, das der Abstand zwischen den Laschen höchstens 10mm weniger ist als das Innenmaß des Urinal (±26mm) Ziehen Sie die Schrauben der Befestigungen nach Einrichten fest an.
Fixation des équerres: bloquer les deux équerres comme indiqué dans la photo (08a). Mesurez l'intérieur de l'installation sanitaire (± 27 mm) et vérifiez ensuite que la distance entre les équerres soit au moins 10mm (± 26 mm) de moins que la mesure. fixer solidement les équerres dans la position correcte.



09 Installation des Urinal. Schieben Sie das Urinal auf die Wand über die Laschen, nachdem Sie den Zulaufgummi und den Ablauf mit Gleitmittel eingestrichen haben. Befestigen Sie danach das Urinal wie auf der Abbildung dargestellt.
Installation de l'urinoir: monter l'installation sanitaire au mur après avoir lubrifié la partie en caoutchouc. Attachez solidement l'installation sanitaire au mur comme indiqué sur le schémas.