

Istruzioni per il montaggio delle mensole IO art. IO4275M1-2-3-4 / Installation instructions for IO shelves art. IO4275M1-2-3-4

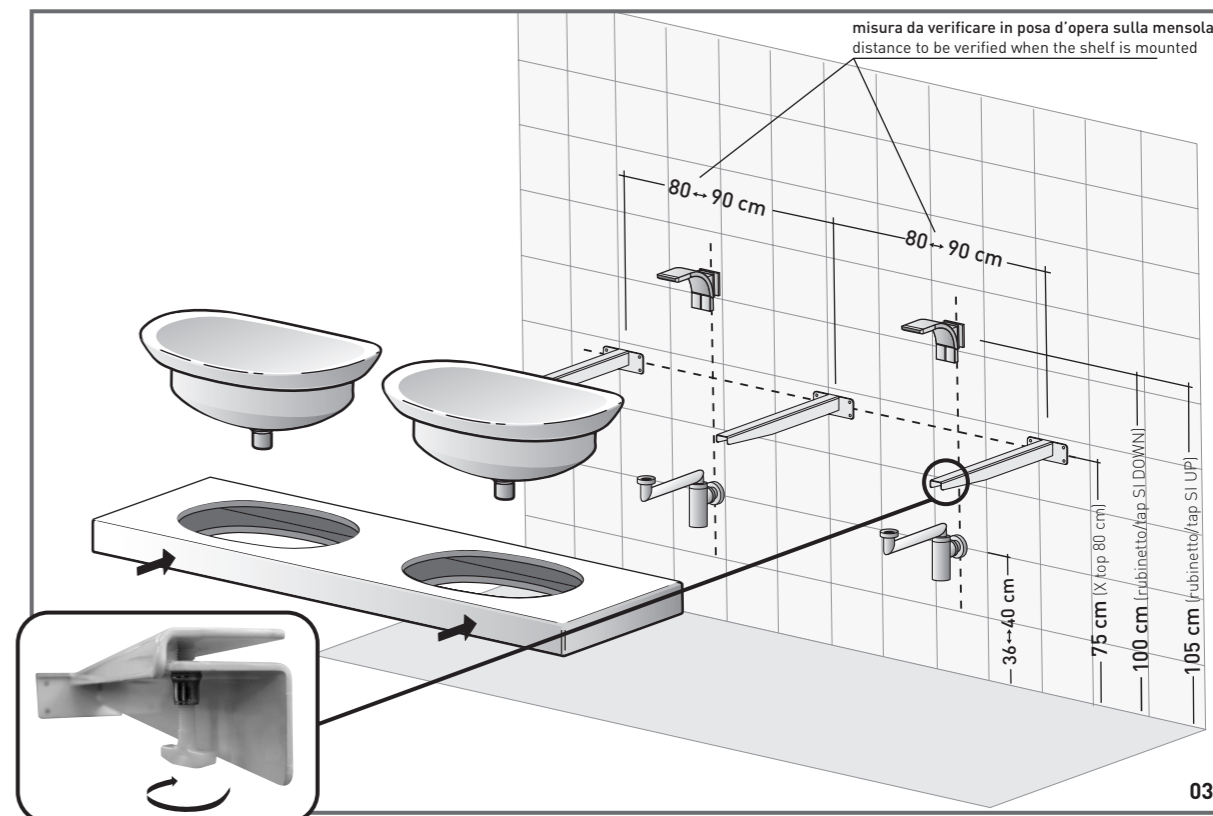
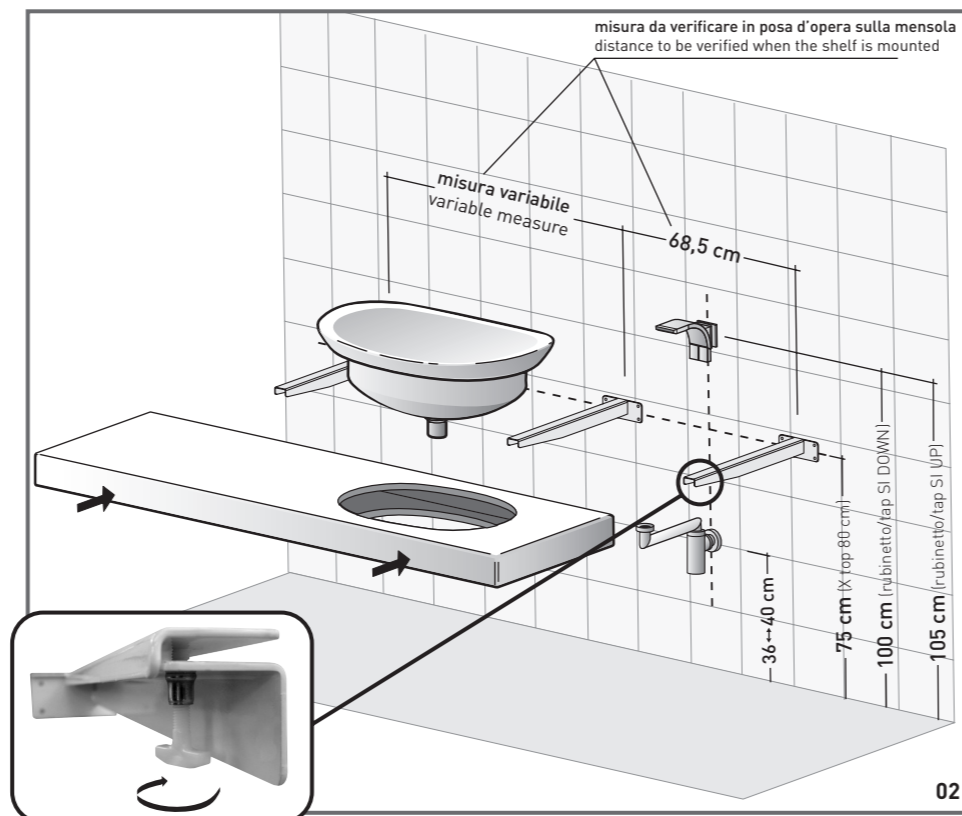
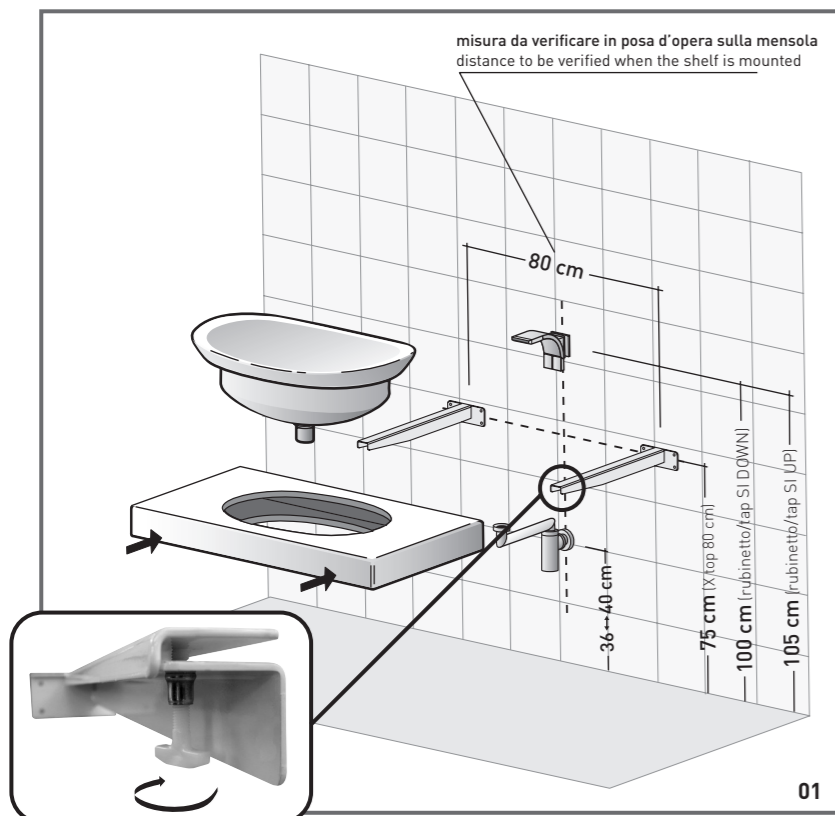

01_art. IO4275M1: dopo aver predisposto lo scarico a parete, installare le 2 staffe a mensola di acciaio, in dotazione, usando la piastra della staffa come dima per segnare i fori. Predisporre la vite in plastica sull'estremità della staffa. Inserire la mensola sulle staffe e intervenire sulla vite in plastica per il livellamento.
After mounting the drain to the wall, install the 2 steel brackets supplied with the shelf. Use the plate of the bracket as a template for marking the holes. Place the plastic screws on the end of the bracket. Insert the shelf on the brackets and level the shelf by adjusting the plastic screws.

02_art. IO4275M2-3-4: dopo aver predisposto lo scarico a parete, installare le 2/3 staffe a mensola di acciaio, in dotazione, usando la piastra della staffa come dima per segnare i fori. Predisporre la vite in plastica sull'estremità della staffa. Inserire la mensola sulle staffe e intervenire sulla vite in plastica per il livellamento.
After mounting the drain to the wall, install the 2/3 steel brackets supplied with the shelf. Use the plate of the bracket as a template for marking the holes. Place the plastic screws on the end of the bracket. Insert the shelf on the brackets and level the shelf by adjusting the plastic screws.

03_art. IO4275M2-3-4 2 fori/2 holes: dopo aver predisposto lo scarico a parete, installare le 3 staffe a mensola di acciaio, in dotazione, usando la piastra della staffa come dima per segnare i fori. Predisporre la vite in plastica sull'estremità della staffa. Inserire la mensola sulle staffe e intervenire sulla vite in plastica per il livellamento.
After mounting the drain to the wall, install the 3 steel brackets supplied with the shelf. Use the plate of the bracket as a template for marking the holes. Place the plastic screws on the end of the bracket. Insert the shelf on the brackets and level the shelf by adjusting the plastic screws.

IO mensole/shelves art. IO4275M1-2-3-4: by stefano rosini and alexander duringer



04 Dopo aver livellato la mensola, staccarla leggermente dalla parete per inserire un sottile strato di silicone nella parte posteriore, al fine di fissare e sigillare la mensola dal muro.
After levelling the shelf, move it slightly away from the wall and apply a thin bead of silicon on the back to fasten and seal the shelf to the wall.

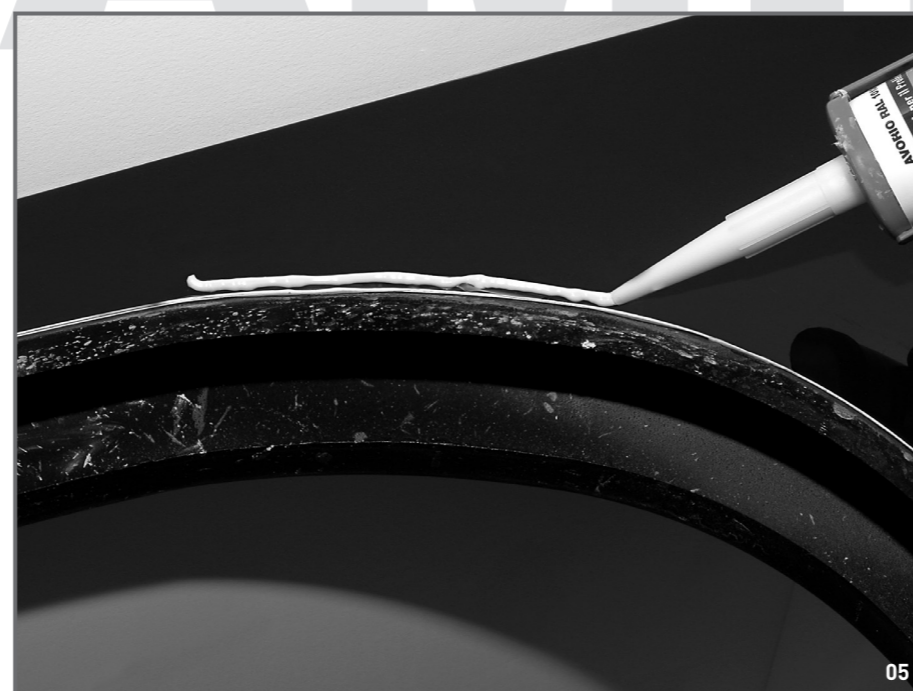

05 Stendere un bordo di silicone sul limite dell'incasso, alloggiare il lavabo all'interno del foro della mensola, facendo attenzione che il logo **FLAMINIA** risulti posizionato a sinistra.
Run a thin bead of silicon around the edge of the shelf hole and position the wash basin inside, making sure the **FLAMINIA** logo is to the left.



06 Al fine di non compromettere la corretta installazione, attendere l'indurimento del silicone, prima di montare la piletta e collegare il sifone. Si consiglia di utilizzare il sifone salvaspazio.
Wait for the silicon to harden before mounting the drain and connecting the trap, so as not to compromise the correct installation. The use of a space-saving trap is recommended.

Installations Anleitung für IO Ablagen IO art. IO4275M1-2-3-4 / Notice de pose pour le plan vasque IO art. IO4275M1-2-3-4

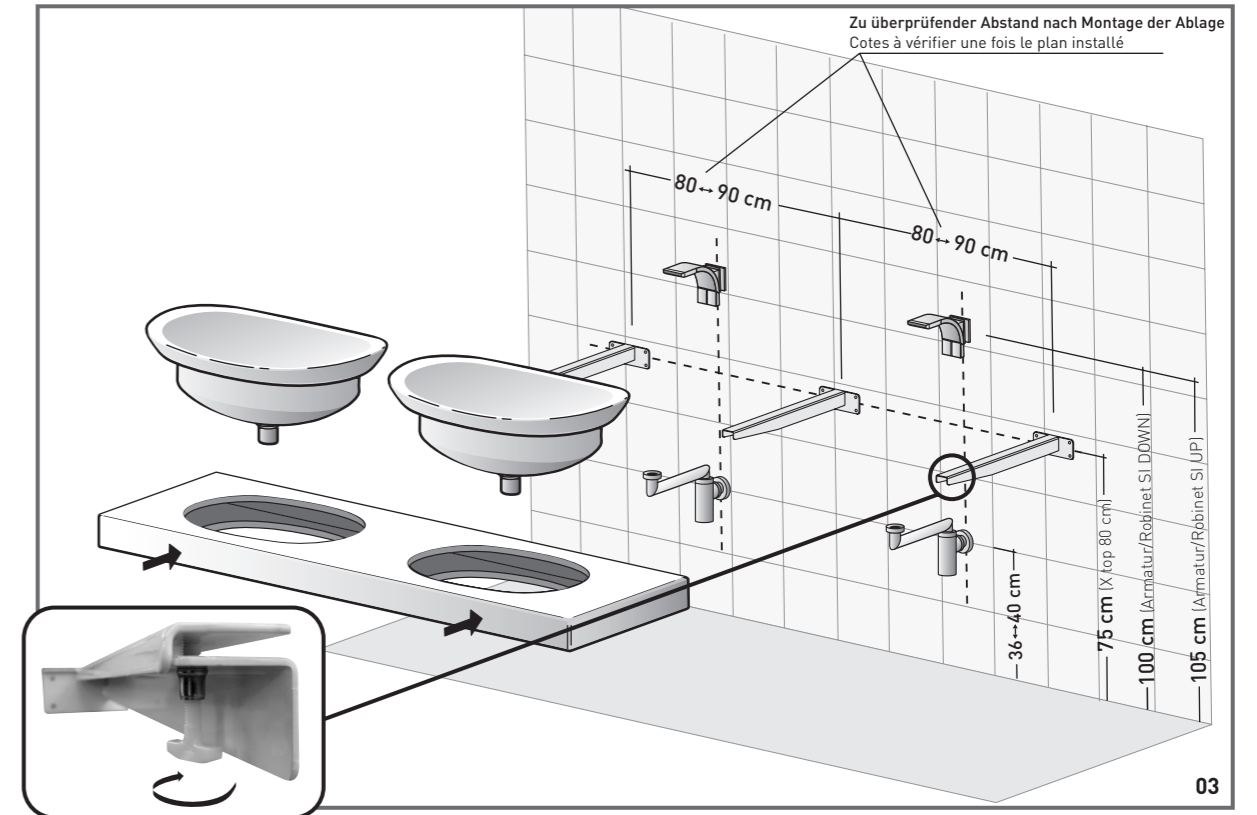
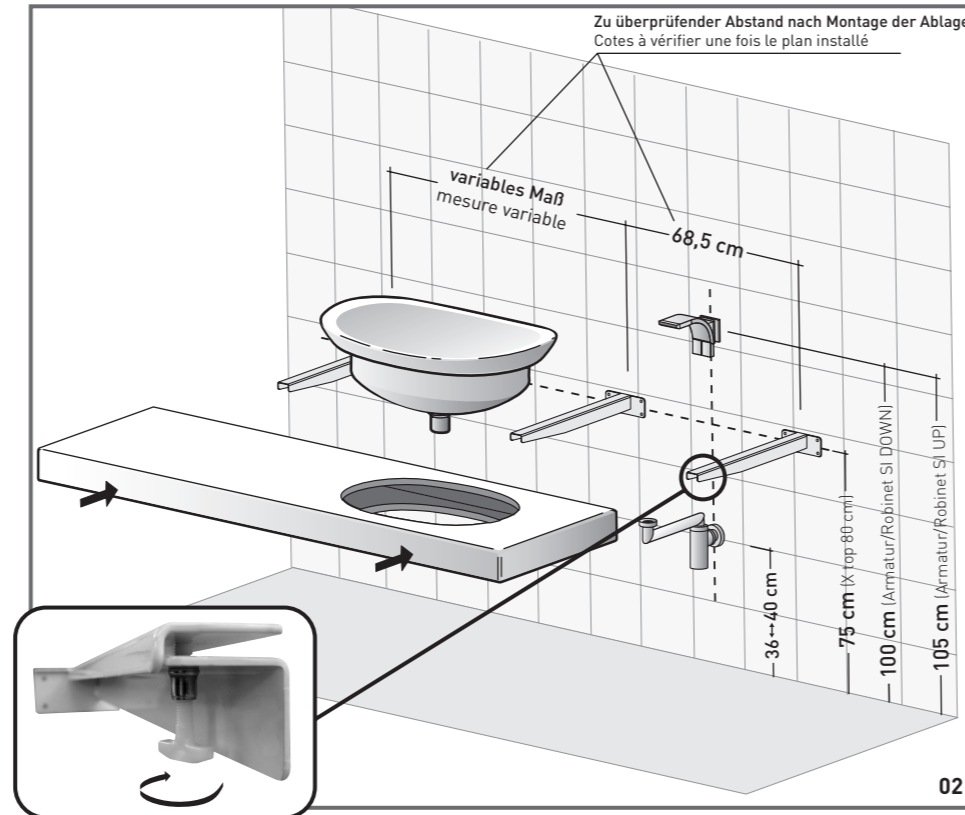
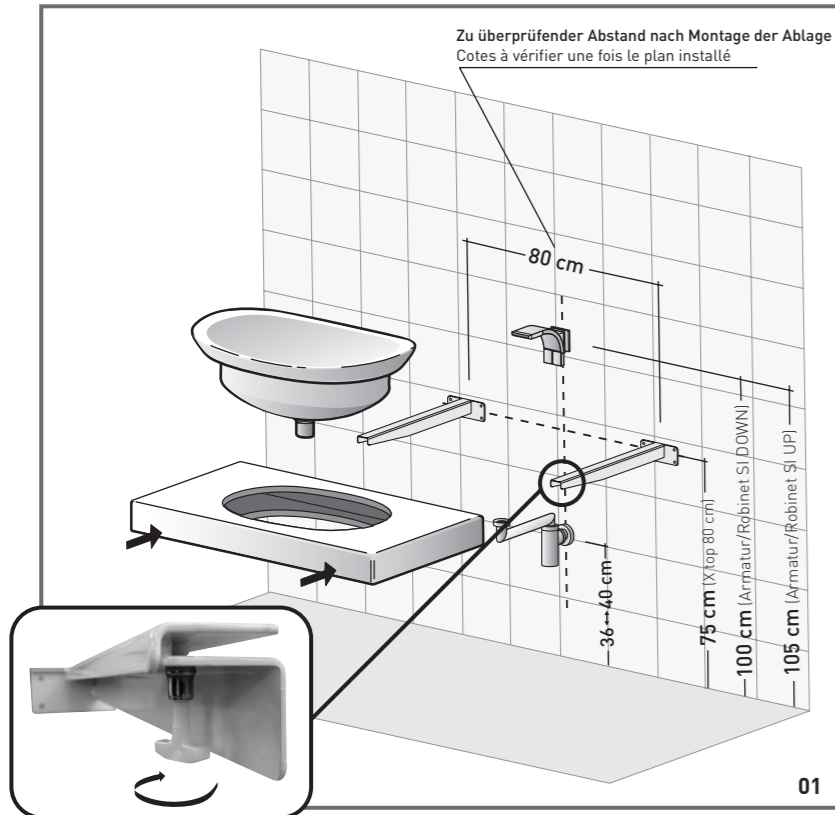

01_art. IO4275M1: Nach Installation des Ablaufes, befestigen Sie die 2 Stahlkonsolen, die im Lieferumfang enthalten sind. Benutzen Sie die Grundplatte der Konsolen als Schablone um die Bohrlöcher anzuzeichnen. Schrauben Sie die Kunststoffschrauben am Ende der Konsole ein. Schieben Sie die Ablage auf die Konsolen und justieren diese mittels der Kunststoffschrauben.
Après montage de l'évacuation au mur, installer les 2 équerres de fixation d'acier fournies avec le plan. Utiliser le plat de l'équerre comme gabarit pour marquer les trous. Placer les vis en plastique sur le bord de l'équerre. Positionner l'étagère et ajustez le niveau en ajustant les vis plastique.

02_art. IO4275M2-3-4: Nach Installation des Ablaufes, befestigen Sie die 2/3 Stahlkonsolen, die im Lieferumfang enthalten sind. Benutzen Sie die Grundplatte der Konsolen als Schablone um die Bohrlöcher anzuzeichnen. Schrauben Sie die Kunststoffschrauben am Ende der Konsole ein. Schieben Sie die Ablage auf die Konsolen und justieren diese mittels der Kunststoffschrauben.
Après montage de l'évacuation au mur, installer les 2 ou 3 équerres de fixation d'acier fournies avec le plan. Utiliser le plat de l'équerre comme gabarit pour marquer les trous. Placer les vis en plastique sur le bord de l'équerre. Positionner l'étagère et ajustez le niveau en ajustant les vis plastique.

03_art. IO4275M2-3-4 2 Löcher/2 Percements: Nach Installation des Ablaufes, befestigen Sie die 3 Stahlkonsolen, die im Lieferumfang enthalten sind. Benutzen Sie die Grundplatte der Konsolen als Schablone um die Bohrlöcher anzuzeichnen. Schrauben Sie die Kunststoffschrauben am Ende der Konsole ein. Schieben Sie die Ablage auf die Konsolen und justieren diese mittels der Kunststoffschrauben.
Après montage de l'évacuation au mur, installer les 3 équerres de fixation d'acier fournies avec le plan. Utiliser le plat de l'équerre comme gabarit pour marquer les trous. Placer les vis en plastique sur le bord de l'équerre. Positionner l'étagère et ajustez le niveau en ajustant les vis plastique.

IO Ablagen/plan art. IO4275M1-2-3-4: by stefano rosini and alexander duringer



04 Nach Justierung der Ablage, rücken Sie diese leicht von der Wand ab, um dann über die gesamte Breite in die Fuge Silicon einzuarbeiten, damit die Ablage zur Wand hin versiegelt und abgedichtet wird.
Après la mise à niveau, écarter légèrement le plan du mur et appliquer une fine couche de silicone au dos pour le sceller au mur.

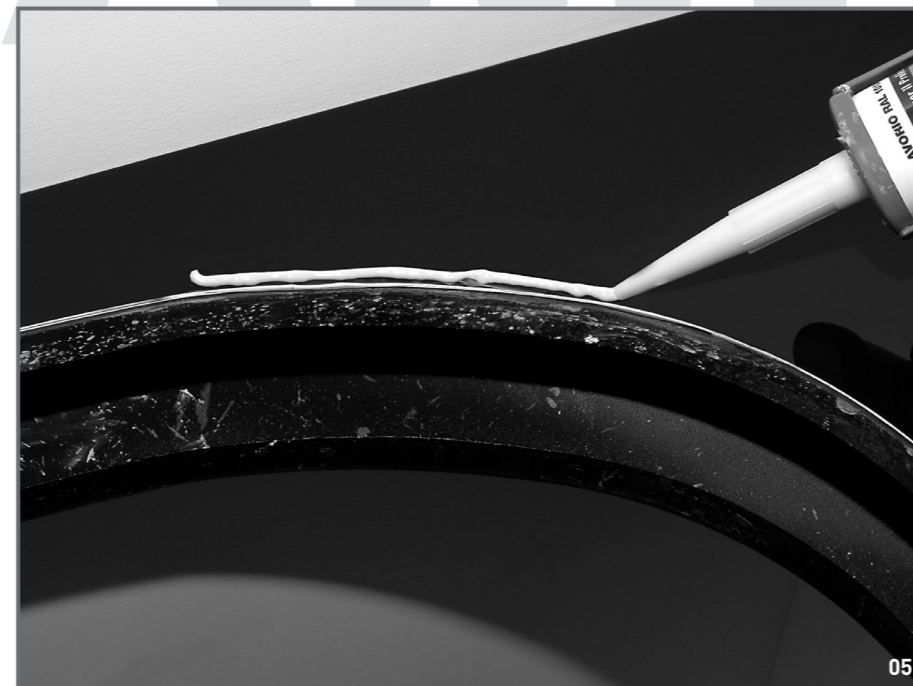

05 Bringen Sie rund um den Beckenausschnitt Silicon auf und legen danach das Becken ein. Achten Sie darauf das sich das **FLAMINIA** Logo auf der linken Seite befindet.
Déposer une fine couche de silicone autour du percement et positionner la vasque. Attention bien vérifier que le logo **FLAMINIA** soit sur le cote gauche.



06 Warten Sie bis das Silicon ausgehärtet ist, bevor Sie den Ablauf und die Armaturenanschlüsse endgültig verbinden, um eine korrekte und genaue Installation zu gewährleisten.
Wir empfehlen die Verwendung eines Raumparsyphon.
Attendre que le silicone ait durci avant le montage de l'évacuation et du siphon afin de ne pas nuire à une installation correcte. **Il est recommandé l'utilisation d'un siphon gain de place.**