

## 6001 + 6003

Vaso monoblocco con scarico pavimento (S) + cassetta di scarico

Complementi: Coprivaso avvolgente in termoidrante con cerniere rallentate cromo o oro (EFCW03 - EFCW03OR)  
 Coprivaso con cerniere cromo o oro (23/C - 23/O)  
 Coprivaso con cerniere rallentate cromo o oro (23/CR - 23/OR)  
 Coprivaso in noce con cerniere cromo o oro (23N/C - 23N/O)  
 Coprivaso in noce con cerniere rallentate cromo o oro (23N/CR - 23N/OR)  
 Accessori linea EVERGREEN

Accessori tecnici: Kit di fissaggio a pavimento (9001)  
 Batteria di scarico doppio flusso (9101)

Dim. Imballo vaso | Peso 21,5 kg | Pz. Pallet n° 18

Dim. Imballo cassetta | Peso 10,5 kg | Pz. Pallet n° 20

CE UNI EN 997

Dop-No997

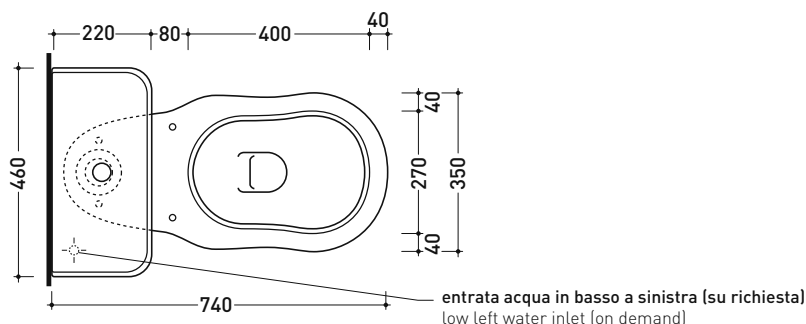

vista zenitale / zenital view

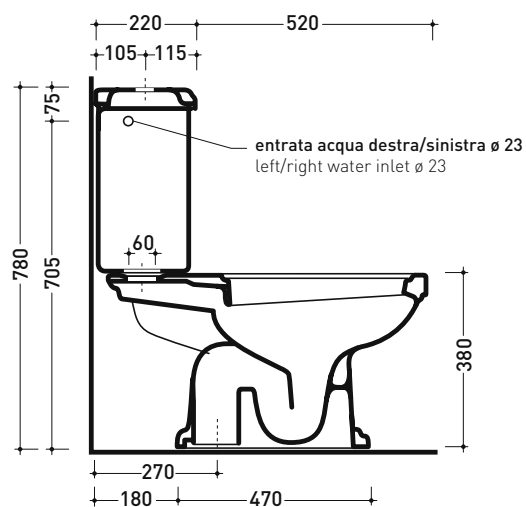

sezione longitudinale / section

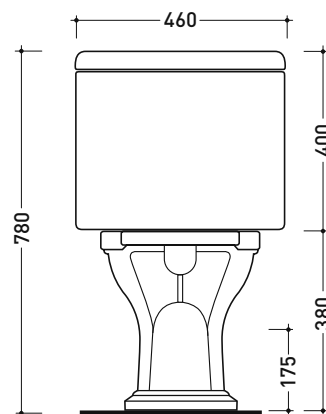

vista retro / back view